

Tavola 40 - Frontale vettura  
Table 40 - Front car

Tableau 40 - Av de la voiture  
Tafel 40 - Motorhaube

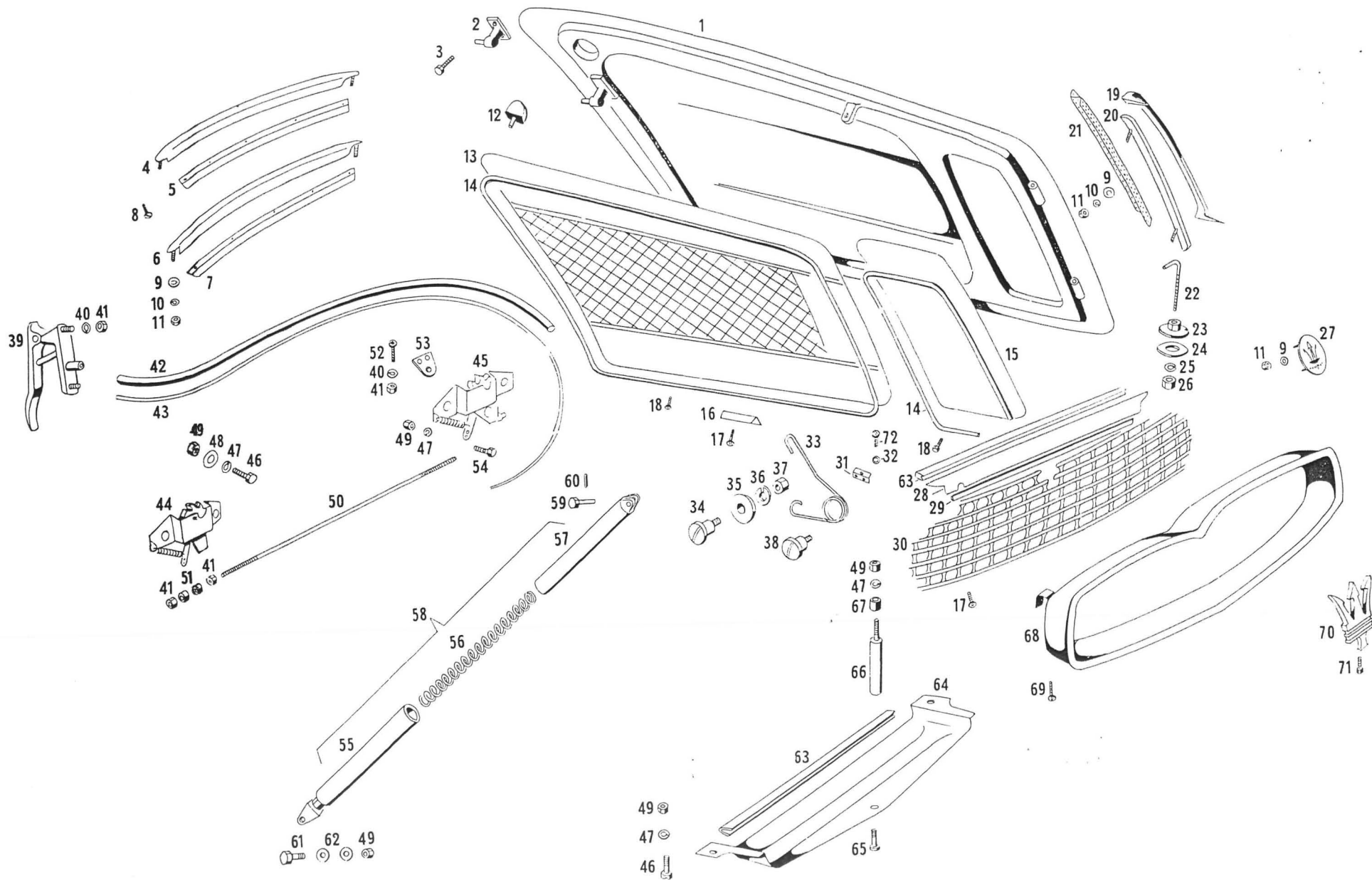

N. Fig.	N. di ordinazione	DENOMINAZIONE	Quantità
1	107 BM 59175	Coperchio cofano motore completo di telaio . . . . .	1
2	107 BM 59176	Riscontro serratura cofano motore . . . . .	2
3	BNT 47019	Bullone Ø 6MAx15 per fissaggio riscontro serratura cofano motore	4
4	107 BM 59177	Rostro post. per presa aria sotto il parabrezza . . . . .	1
5	107 BM 59178	Lamierino per rostro post. presa aria sotto il parabrezza	1
6	107 BM 59179	Rostro ant. per presa aria sotto il parabrezza . . . . .	1
7	107 BM 59180	Lamierino per rostro post. presa aria sotto il parabrezza . . . . .	1
8	VNT 58531	Vite Ø 2,84x6,35 per detto . . . . .	10
9	RNT 47373	Rondella Ø 3x8 per fissaggio mascherine presa aria cofano motore	4
9	RNT 47373	Rondella Ø 3x8 per fiss. mascherine presa aria sotto il parabrezza	4
9	RNT 47373	Rondella Ø 3x8 per fissaggio Targhetta distintivo Maserati . . . . .	2
10	RS 33201	Rondella Ø 3 per fissaggio Targhetta distintivo Maserati . . . . .	2
10	RS 33201	Rondella Ø 3 per fiss. mascherine presa aria sul cofano motore	4
10	RS 33201	Rondella Ø 3 per fiss. rostri per presa aria sotto il parabrezza	4
11	DN 33200	Dado Ø 3MA per fissaggio rostri per presa aria sotto il parabrezza	4
11	DN 33200	Dado Ø 3MA per fissaggio mascherine presa aria sul cofano motore	4
11	DN 33200	Dado Ø 3MA per fissaggio targhetta distintivo Maserati . . . . .	2
12	107 BM 57778	Gommino batticofano motore . . . . .	2
13	107 BP 59181	Rivestimento cofano motore (elemento grande) . . . . .	1
14	PRN 59182	Profilato in alluminio per giro cofano motore (elemento grande)	1
14	PRN 59182	Profilato in alluminio per giro cofano motore (elemento piccolo)	1
15	107 BP 59183	Rivestimento cofano motore (elemento piccolo) . . . . .	1
16	107 BM 59184	Lamiera per battuta cofano motore . . . . .	1
17	VNT 59185	Vite Ø 2,84x9,52 per detto . . . . .	2
17	VNT 59185	Vite Ø 2,84x9,52 per fissaggio griglia maschera ant. . . . .	10
18	VNT 56818	Vite Ø 2,84x9,52 per fissaggio profilato giro cofano motore . . . . .	30
19	107 BM 55448	Mascherina presa aria sul cofano motore . . . . .	1
20	107 BM 56058	Elemento sotto la mascherina presa aria cofano motore . . . . .	1
21	107 BM 59186	Griglia per mascherina presa aria cofano motore . . . . .	1
22	107 BM 59187	Gancio per cerniera cofano motore . . . . .	2
23	107 BM 59188	Supporto per gancio cerniera cofano motore . . . . .	2
24	RN 50616	Rondella Ø 10,25x45 per detto . . . . .	2
25	RSN 33112	Rondella Ø 10,5 per detto . . . . .	2
26	DNT 47053	Dado Ø 10MA per detto . . . . .	2
27	TRG 32573	Targhetta distintivo « Maserati » . . . . .	1
28	107 BM 59189	Paratia radiatore . . . . .	1
29	PRN 56714	Profilato 20x5 per detto . . . . .	1
30	107 BA 59190	Griglia per maschera anteriore . . . . .	1
31	107 BM 59191	Supportino per paratia radiatore . . . . .	1
32	SVT 56866	Sottovite Ø 4 per fissaggio paratia radiatore . . . . .	2
33	107 BM 59192	Molla per apertura cofano motore . . . . .	1
34	VN 59193	Vite Ø 6 MA per fermo molla copertura cofano motore . . . . .	1
35	RN 32261	Rondella Ø 7x18 per detto . . . . .	2
36	RS 32690	Rondella Ø 6,4 per detto . . . . .	2
37	DNT 47047	Dado Ø 6 MA per detto . . . . .	2
38	VN 59194	Vite Ø 6 MA per fermo molla apertura cofano motore . . . . .	1
39	109 BC 56423	Leva apertura cofano motore . . . . .	1
40	RSN 32497	Rondella Ø 5,3 per detto . . . . .	2
40	RSN 32497	Rondella Ø 5,3 per fiss. supporto interr. plafoneria cofano motore	2
41	DNT 47046	Dado Ø 5 MA per detto . . . . .	2
41	DNT 47046	Dado Ø 5 MA per fissaggio leva apertura cofano motore . . . . .	2
41	DNT 47046	Dado Ø 5 MA per fissaggio asta apertura serratura cofano . . . . .	4
42	GFN 56711	Guaina flessibile per filo acciaio Ø 2 apertura cofano motore	1
43	FGN 55641	Filo acciaio Ø 2 per comando apertura cofano motore . . . . .	1

N. Fig.	N. di ordinazione	DENOMINAZIONE	Quantità
44	107 BM 59195	Serratura cofano motore senza passafilo . . . . .	1
45	107 BM 59196	Serratura cofano motore con passafilo . . . . .	1
46	BNT 58999	Bullone Ø 6 MAx15 per detto . . . . .	4
46	BNT 58999	Bullone Ø 6 MAx15 per fissaggio presa aria sotto la vettura . . . . .	2
47	RS 32690	Dondella Ø 6,5 per detto . . . . .	2
47	RS 32690	Rondella Ø 6,5 per fissaggio presa aria sotto la vettura . . . . .	3
48	RN 54593	Rondella Ø 6,5x18 per fissaggio serratura cofano motore . . . . .	2
49	DNT 47047	Dado Ø 6 MA per detto . . . . .	2
49	DNT 47047	Dado Ø 6 MA per fissaggio filo acciaio apertura cofano . . . . .	1
49	DNT 47047	Dado Ø 6 MA per fissaggio compasso a cannocchiale . . . . .	1
49	DNT 47047	Dado Ø 6 MA per fissaggio presa aria sotto la vettura . . . . .	3
50	107 BM 59198	Asta comandd apertura serratura cofano motore . . . . .	1
51	107 BM 59199	Boccole di spessore asta comando apertura serratura cofano motore	4
52	VNT 59200	Vite Ø 5x15 fiss. supporto interruttore plafoneria cofano motore	2
53	107 BM 59201	Supporto interruttore plafoneria cofano motore . . . . .	1
54	BN 59202	Bullone Ø 6 MA per fermo filo acciaio apertura cofano motore . . . . .	2
55	107 BM 59203	Cilindro fisso compasso a cannocchiale . . . . .	1
56	107 BM 59204	Molla per compasso a cannocchiale . . . . .	1
57	107 BM 59205	Cilindro mobile compasso a cannocchiale . . . . .	1
58	107 BM 59206	Copasso a cannocchiale . . . . .	1
59	107 BM 59016	Perno per fissaggio compasso a cannocchiale . . . . .	1
60	CN 33030	Copiglia Ø 3x30 per detto . . . . .	1
61	BNT 47019	Bullone Ø 6 MAx15 fissaggio compasso a cannocchiale . . . . .	2
62	RNT 47074	Rondella Ø 6x12 per detto . . . . .	2
63	PRN 59207	Profilato spugnoso per paratia radiatore . . . . .	1
63	PRN 59207	Profilato spugnoso per presa aria sotto la vettura . . . . .	1
64	107 BV 57127	Presa aria sotto la vettura . . . . .	1
65	VNT 59208	Vite Ø 6 MAx15 per detto . . . . .	1
66	107 BM 59209	Colonnella sostegno presa aria sotto la vettura . . . . .	1
67	107 BM 59210	Boccola di spessore per colonnetta sostegno presa aria sotto la vett.	1
68	107 BA 56424	Maschera ant. . . . .	1
69	VNT 59197	Vite Ø 4,2x22,22 per fissaggio griglia maschera ant. . . . .	2
70	107 BA 57083	Stemma tridente Maserati . . . . .	1
71	BNT 47370	Bullone Ø 5 MAx15 per detto . . . . .	2
72	VNT 54463	Vite Ø 3,58x19,05 fissaggio paratia radiatore . . . . .	2