

Tableau 8 - Collecteur d'air et filtre à air
Table 8 - Air intake manifold and filter

Tableau 8 - Tuyau d'aspiration et filtre à air
Tafel 8 - Saugrohr und luftfilter

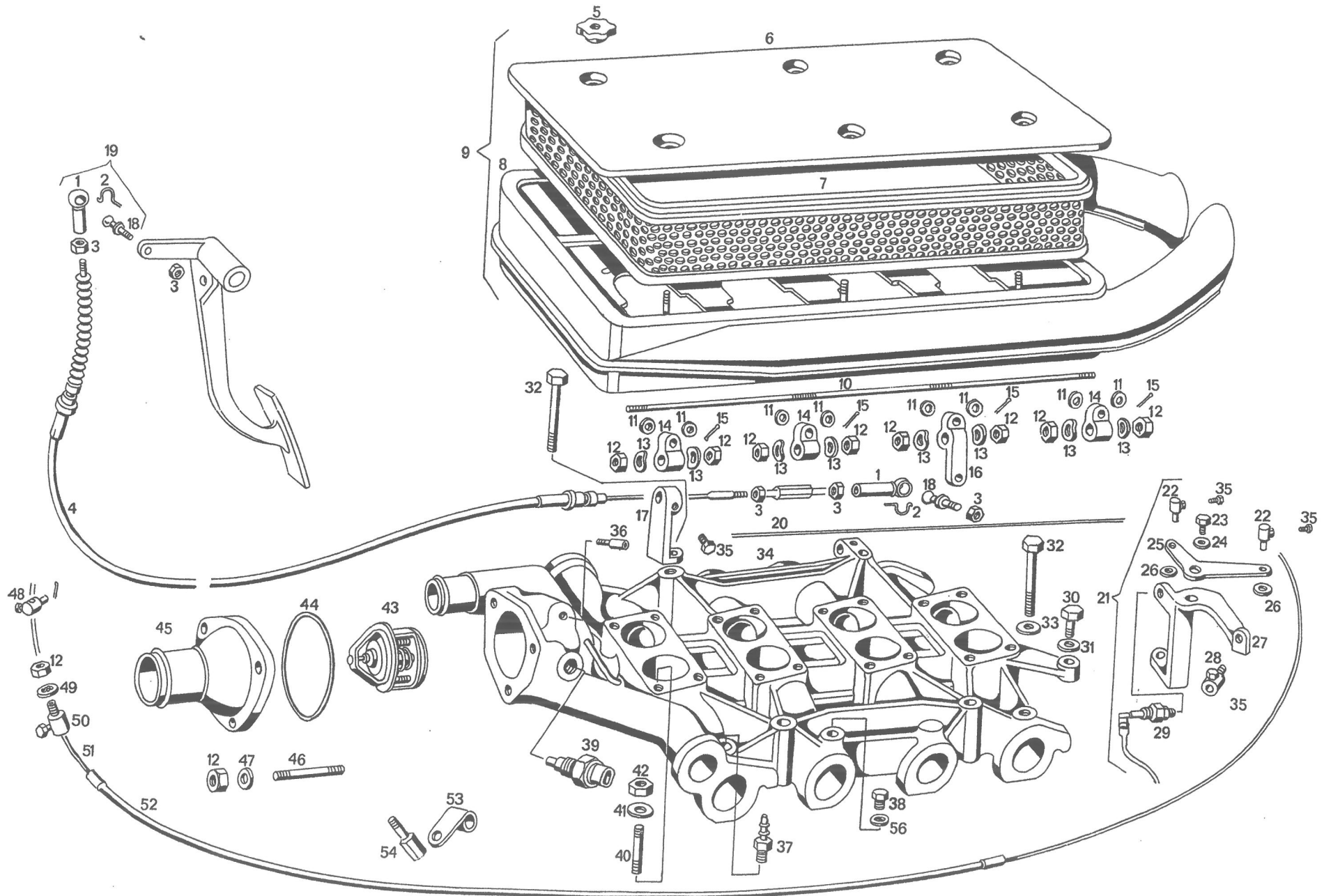

Tavola 8 - Collettore filtro aria
Table 8 - Air intake manifold and filter

Tableau 8 - Tuyau d'aspiration et filtre a air
Tafel 8 - Saugrohr und luftfilter

N. Fig.	N. d'ordinazione	DENOMINAZIONE	Quantità
1	C 114 MC 66896	Corpo per snodo angolare	2
2	C 114 MC 70908	Fermo per snodo angolare	2
3	DNT 47046	Dado Ø 5 x 0,8 x 4 fissaggio testina sferica	2
4	117 FC 73408	Cavo comando carburatori completo	1
4	117 FC 76590	Cavo comando carburatori completo per guida destra	1
5	107 0300 MC 72824	Pannello fissaggio coperchio superiore	6
6	107 0300 MC 72823	Coperchio superiore filtro	6
7	107 0300 MC 72821	Cartuccia filtrante	1
8	107 0300 MC 72820	Corpo filtro sui carburatori	1
9	107 0300 MC 72825	Complessivo filtro aria sui carburatori	1
10	107/3 MC 66951	Tirante filettato per levetta comando carburatori	1
11	RNT 52530	Rondella Ø 5 x 11 x 1 per levetta sui carburatori	8
12	DNT 47047	Dado Ø 6 x 1 x 5 per tirante filettato	12
13	RAT 45679	Rondella Ø 6,4 x 11 x 0,5 per detto	8
14	C 114/1 MC 66897	Levetta sui carburatori	3
15	CN 64833	Copiglia Ø 1,3 x 10 per leva carburatori	8
16	C 114/1 MC 66911	Levetta sul carburatore posteriore	1
17	107 07 47 MC 73141	Fermo guaina cavo comando carburatori completo	1
18	C 114/1 MC 66904	Perno sferico filettato	1
19	66905	Complessivo corpo e perno sferico	2
20	FGN 57260	Filo Ø 1,2 comando starter	1
21	107/A BC 67590	Complessivo supporto e rinvio comando starter	1
22	NPL 48869	Niples Ø 5 x 13,5 sulla levetta rinvio starter	2
23	BN 67586	Bullone Ø 6 x 1 fissaggio levetta rinvio al supporto	1
24	RN 41313	Rondella Ø 8 x 16 x 0,5 per detto	1
25	107/A BC 67587	Levetta per rinvio comando starter	1
26	RNT 52530	Rondella Ø 5 x 11 x 1 sul rinvio comando starter	2
27	107/A BC 67588	Supporto rinvio comando starter	1
28	NPL 48847	Niples Ø 6 x 1 x 19 per guaina comando starter	1
29	107 BL 56933	Interruttore a pulsante per freno a mano e starter	2
30	BNT 30897	Bullone Ø 8 x 1,25 x 22 fissaggio supporto rinvio starter	1
31	RSN 32635	Rondella Ø 8 x 14,75 x 2 per detto	1
		Bullone Ø 8 x 1,25 x 100 fissaggio collettore aspirazione al basamento	4
32	BNT 57034	Rondella piana Ø 8 x 2 x 18 per detto	4
33	RNT 55379	Collettore d'aspirazione	1
34	107 07 47 MT 72704	Preparazione collettore d'aspirazione	1
34	117 MT 117001	Bullone Ø 5 x 0,8 x 8 per fissaggio guaina al supporto	4
35	BNT 50309	Raccordo per spurgo vapore dal termostato	1
36	C 114/1 MT 68289	Valvola non ritorno sul collettore d'aspirazione	1
37	107 0300 MT 74936	Tappo chiusura foro sul collettore d'aspirazione	1
38	TN 74422	Testina per temperatura acqua	1
39	107 ML 54811	Prigioniero fissaggio carburatori al collettore d'aspirazione Ø 8 x 1,25 x 40	16
40	PN 66853	Rondella Ø 8 x 2 x 14 per detto	16
41	RN 51581	Dado Ø 8 x 1,25 x 6,5	16
42	DN 66854	Termostato	1
43	107/3 MT 64544	Gommino sul coperchio ritegno termostato	1
44	GOM 65802	Coperchio ritegno termostato	1
45	107/3 MT 65801	Prigioniero fissaggio coperchio ritegno termost. Ø 6x1x28	3
46	PN 35771	Rondella Ø 6,4 x 13 x 1,5 per detto	3
47	RNT 67011	Niples comando cavo starter	1
48	NPL 55688	Rondella per niples fissaggio guaina leva comando starter	1
49	RD1 53899	Niples fissaggio guaina leva starter	1
50	NPL 48847		

N. Fig.	N. d'ordinazione	DENOMINAZIONE	Quantità
51	FGN 64375	Cavo d'acciaio Ø 1 per guaina comando starter l=mt. 2,50	1
52	GFN 57259	Guaina flessibile per cavo comando starter l=mt. 2,30	1
53	FRN 44674	Fascetta per detto	2
54	3124 41187	Colonna sostegno cavo comando starter	2
55	GN 46636	Guarnizione in rame per tappo e valvola con ritorno sul collettore d'aspirazione	2