

Таблица 12 - НУОТІСМІ САНДІО  
Table 12 - Transmission gears

Tableau 12 - Engrenages de la boîte  
Tafel 12 - Getriebe Innenteile

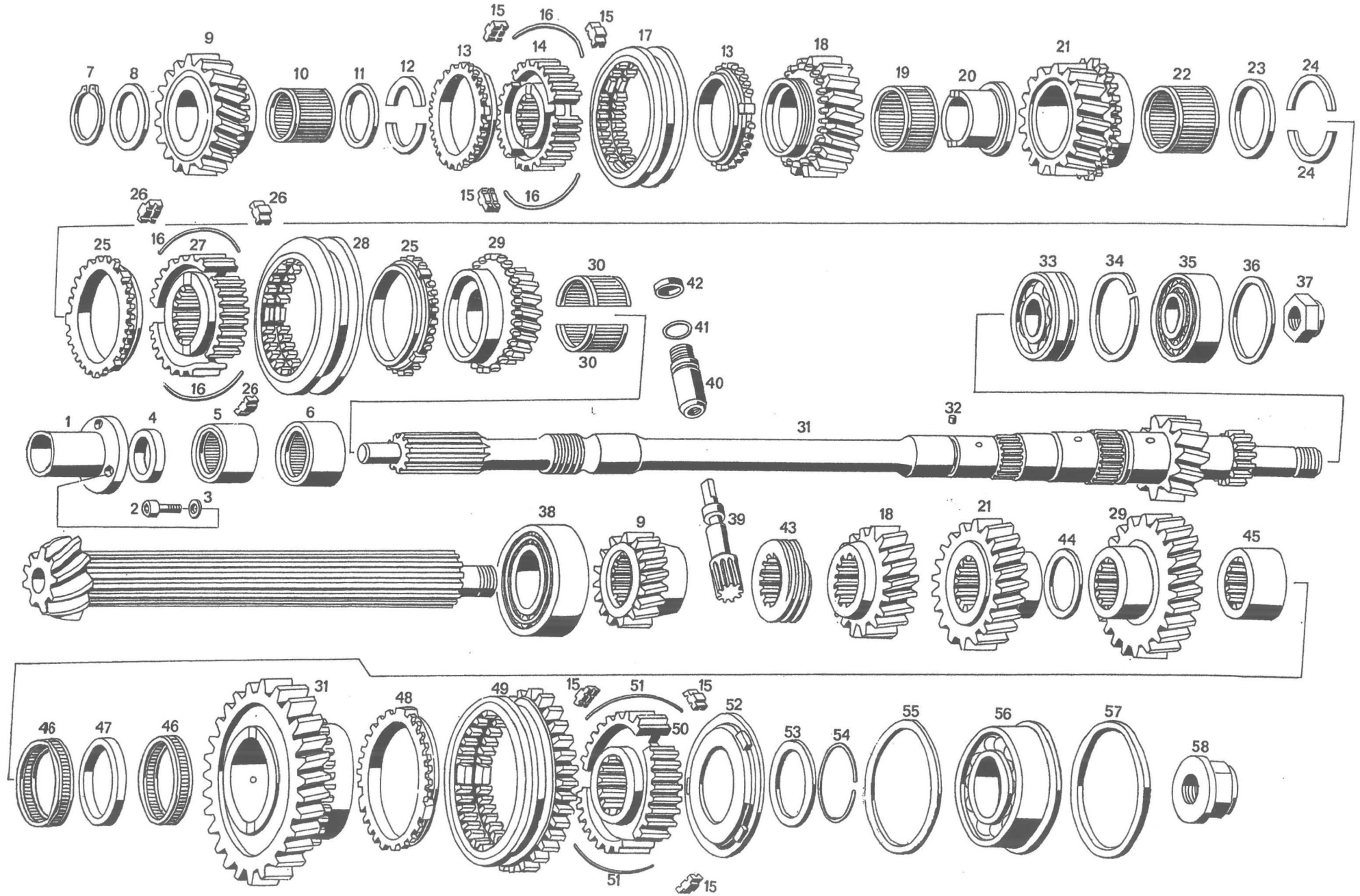

Tavola 12 - Ruotismi cambi  
Table 12 - Transmission gears

Tableau 12 - Engranges de la boîte  
Tafel 12 - Getriebe Innenteile

N. Fig.	N. d'ordinazione	DENOMINAZIONE	Quantità
1	117 TC 77896	Supporto per anello tenuta olio albero primario	1
2	VNT 75330	Vite a esagono incassato Ø 6 x 1 x 20 fiss. supp. per onello tenuta olio	3
3	RNT 45679	Rondella ondulata Ø 6 x 12 x 0,5 per detto	3
4	ANT 68784	Anello di tenuta Ø 30 x 42 x 7 per albero primario	1
5	GRL 59167	Boccola a rullini Ø 30 x 37 x 20 per albero primario lato frizione	1
6	117 TC 77897	Boccola a rullino suupp. albero prim. sulla parete post. scatola cambio	1
7	ART 53117	Anello di fermo per esterni Ø 32 x 1,5	1
8	117 TC 77898	Rondella di rasamento Ø 32,4 x 52 x 4,3 per ingranaggio prim. 5ª vel.	1
8	117 TC 77899	Rondella di rasamento Ø 32,4 x 52 x 4,1 per ingranaggio prim. 5ª vel.	1
8	117 TC 77900	Rondella di rasamento Ø 32,4 x 52 x 4,1 per ingranaggio prim. 5ª vel.	1
8	117 TC 77901	Rondella di rasamento Ø 32,4 x 52 x 4,3 per ingranaggio prim. 5ª vel.	1
9	117 TC 77902	Coppia ingranaggi 5ª velocità Z = 27 + Z = 20	1
10	117 TC 77904	Gabbia a rullini per ingranaggio primario 5ª velocità	1
11	117 TC 77905	Rondella di rasamento Ø 42 x 52 x 2,7 per ingranaggio 5ª velocità	1
11	117 TC 77906	Rondella di rasamento Ø 42 x 52 x 2,6 per ingranaggio 5ª velocità	1
11	117 TC 77907	Rondella di rasamento Ø 42 x 52 x 2,5 per ingranaggio 5ª velocità	1
12	117 TC 77908	Semianelli Ø 31,1 x 41,9 x 3,2 per fermo rondella rasamento ingranaggio primario 5ª velocità	1
12	117 TC 77908	Semianelli Ø 31,1 x 41,9 x 3,1 per fermo rondella rasamento ingranaggio primario 5ª velocità	1
12	117 TC 77910	Semianelli Ø 31,1 x 41,9 x 3,0 per fermo rondella rasamento ingranaggio primario 5ª velocità	1
13	117 TC 77911	Anello sincronizzatore per ingranaggi primari 4ª e 5ª velocità	2
14	117 TC 77912	Mozzo per manicotto sincronizzatore ingranaggi primari 4ª e 5ª velocità	1
15	117 TC 77913	Tasselli per sincronizzatore ingr. prim. 4ª e 5ª e secondari prima velocità	6
16	117 TC 77918	Molla per tasselli sincronizzatore	4
17	117 TC 77919	Manicotto per sincronizzatore 4ª e 5ª velocità	1
18	117 TC 77920	Coppia ingranaggi per 4ª velocità Z = 26 + Z = 22	1
19	GRL 77921	Gabbia a rullini Ø 40 x 45 x 27 per ingranaggio primario 4ª velocità	1
20	117 TC 77922	Boccola per gabbia rullini ingranaggio primario 4ª velocità	1
21	117 TC 77929	Coppia ingranaggi per 3ª velocità Z = 23 + Z = 24	1
22	GRL 77924	Gabbia a rullini Ø 38 x 43 x 27 per ingranaggio primario 3ª velocità	1
23	117 TC 77925	Anello di rasamento Ø 44 x 56 x 3,25 per ingranaggio primario 3ª velocità	1
23	117 TC 77926	Anello di rasamento Ø 44 x 56 x 3,15 per ingranaggio primario 3ª velocità	1
23	117 TC 77926	Anello di rasamento Ø 44 x 56 x 3,05 per ingranaggio primario 3ª vel.	1
24	117 TC 77928	Semianelli Ø 36 x 43,9 x 3,2 per fermo rondella di rasamento ingranaggio primario 3ª velocità	1
24	117 TC 77929	Semianelli Ø 36 x 43,9 x 3,1 per fermo rondella di rasamento ingranaggio primario 3ª velocità	1
24	117 TC 77930	Semianelli Ø 36 x 43,8 x 3,0 per fermo rondella di rasamento ingranaggio primario 3ª velocità	1
25	117 TC 77931	Anello sincronizzatore per ingranaggi primari 2ª e 3ª velocità	2
26	117 TC 77932	Tassello sincronizzatore ingranaggi primari 2ª e 3ª velocità	3
27	117 TC 77933	Mozzo per manicotto sincronizzatore ingranaggi primari 2ª e 3ª velocità	1
28	117 TC 77934	Manicotto per sincronizzatore ingranaggi primari 2ª e 3ª velocità	1
29	117 TC 77935	Coppia ingranaggi 2ª velocità Z=19+Z=29	1
30	117 TC 77936	Boccola a rullini in 2 metà per ingranaggio primario 2ª velocità	1
31	117 TC 77937	Albero primario Z=12 e ingranaggio secondario 1ª velocità Z=31	1
32	117 TC 77938	Grano di fermo per rondella di rasamento ingranaggio primario 5ª vel.	1
33	117 TC 77940	Cuscinetto a rulli Ø 25 x 62 x 17 sul supp. intermedio per albero prim.	1
34	117 TC 77943	Anello di fermo per detto	1
35	117 TC 77944	Cuscinetto a sfere sul coperchio posteriore cambio	1
36	117 TC 77945	Anello di rasamento Ø 51 x 61,8 x 1,5 per cuscinetto posteriore cambio	1
36	117 TC 77946	Anello di rasamento Ø 51 x 61,8 x 1,4 per cuscinetto posteriore cambio	1
36	117 TC 77947	Anello di rasamento Ø 51 x 61,8 x 1,3 per cuscinetto posteriore cambio	1
36	117 TC 77948	Anello di rasamento Ø 51 x 61,8 x 1,25 per cuscinetto posteriore cambio	1
36	117 TC 77949	Anello di rasamento Ø 51 x 61,8 x 1,2 per cuscinetto posteriore cambio	1
36	117 TC 77950	Anello di rasamento Ø 51 x 61,8 x 1,15 per cuscinetto posteriore cambio	1
36	117 TC 77951	Anello di rasamento Ø 51 x 61,8 x 1,1 per cuscinetto posteriore cambio	1
36	117 TC 77952	Anello di rasamento Ø 51 x 61,8 x 1,05 per cuscinetto posteriore cambio	1
36	117 TC 77953	Anello di rasamento Ø 51 x 61,8 x 1,0 per cuscinetto posteriore cambio	1
36	117 TC 77954	Anello di rasamento Ø 51 x 61,8 x 0,95 per cuscinetto posteriore cambio	1
36	117 TC 77955	Anello di rasamento Ø 51 x 61,8 x 0,9 per cuscinetto posteriore cambio	1
36	117 TC 77956	Anello di rasamento Ø 51 x 61,8 x 0,85 per cuscinetto posteriore cambio	1
36	117 TC 77957	Anello di rasamento Ø 51 x 61,8 x 0,8 per cuscinetto posteriore cambio	1
36	117 TC 77958	Anello di rasamento Ø 51 x 61,8 x 0,75 per cuscinetto posteriore cambio	1
36	117 TC 77959	Anello di rasamento Ø 51 x 61,8 x 0,7 per cuscinetto posteriore cambio	1
36	117 TC 77960	Anello di rasamento Ø 51 x 61,8 x 0,6 per cuscinetto posteriore cambio	1
36	117 TC 77961	Anello di rasamento Ø 51 x 61,8 x 0,5 per cuscinetto posteriore cambio	1
36	117 TC 77962	Anello di rasamento Ø 51 x 61,8 x 0,4 per cuscinetto posteriore cambio	1
37	117 TC 77963	Dado sull'albero primario	1
38	117 TC 77964	Cuscinetto sul pignone Ø	1

N. Fig.	N. d'ordinazione	DENOMINAZIONE	Quantità
39	117 TC 77965	Ingranaggio secondario contachilometri	1
40	117 TC 77966	Guida per ingranaggio secondario contachilometri	1
41	117 TC 77967	Gommino Ø 17 x 2 sulla guida ingranaggio secondario contachilometri	1
42	117 TC 77968	Anello di tenuta Ø 10 x 15,5 x 3 sulla guida ingran. second. contachil.	1
43	117 TC 77969	Ingranaggio primario comando contachilometri	1
44	117 TC 77970	Rondella di rasamento Ø 44,7 x 53 x 2,8 fra ingran. condotti 2ª e 3ª vel.	1
44	117 TC 77971	Rondella di rasamento Ø 44,7 x 53,2 x 2,7 fra ingran. cond. 2ª e 3ª vel.	1
44	117 TC 77972	Rondella di rasamento Ø 44,7 x 53 x 2,6 fra ingran. cond. 2ª e 3ª vel.	1
44	117 TC 77973	Rondella di rasamento Ø 44,7 x 53 x 2,5 fra ingran. cond. 2ª e 3ª vel.	1
44	117 TC 77974	Rondella di rasamento Ø 44,7 x 53 x 2,4 fra ingran. cond. 2ª e 3ª vel.	1
44	117 TC 77975	Rondella di rasamento Ø 44,7 x 53 x 2,3 fra ingran. cond. 2ª e 3ª vel.	1
44	117 TC 77976	Rondella di rasamento Ø 44,7 x 53 x 2,2 fra ingran. cond. 2ª e 3ª vel.	1
44	117 TC 77977	Rondella di rasamento Ø 44,7 x 53 x 2,1 fra ingran. cond. 2ª e 3ª vel.	1
44	117 TC 77978	Rondella di rasamento Ø 44,7 x 53 x 2,0 fra ingran. cond. 2ª e 3ª vel.	1
45	117 TC 77979	Anello interno per gabbie a rulli 1ª velocità	1
46	117 TC 77980	Gabbie a rullini Ø 52 x 57 x 12 per 1ª velocità	2
47	117 TC 77981	Rondella distanziale fra le gabbie rullini 1ª velocità	1
48	117 TC 77982	Sincronizzatore per ingranaggio secondario 1ª velocità	1
49	117 TC 77983	Manicotto per sincronizzatore ingranaggio secondario 1ª velocità incorporato ingranaggio secondario retromarcia	1
50	117 TC 77984	Mozzo per manicotto sincronizzatore ingranaggio secondario 1ª velocità	1
51	117 TC 77985	Molla per tassello sincronizzatore ingranaggio secondario 1ª velocità	2
52	117 TC 77986	Anello di fermo per manicotto sincronizzatore ingran. second. 1ª vel.	1
53	117 TC 77987	Rondella per anello di fermo	1
54	117 TC 77988	Anello di fermo per detto	1
55	117 TC 77989	Anello di rasamento Ø 80,1 x 90 x 1,4 porte posteriore pignone	1
55	117 TC 77993	Anello di rasamento Ø 80,1 x 90 x 1,3 porte posteriore pignone	1
55	117 TC 77994	Anello di rasamento Ø 80,1 x 90 x 1,2 porte posteriore pignone	1
55	117 TC 77995	Anello di rasamento Ø 80,1 x 90 x 1,1 porte posteriore pignone	1
55	117 TC 77996	Anello di rasamento Ø 80,1 x 90 x 1,0 porte posteriore pignone	1
55	117 TC 77997	Anello di rasamento Ø 80,1 x 90 x 0,9 porte posteriore pignone	1
55	117 TC 77998	Anello di rasamento Ø 80,1 x 90 x 0,8 porte posteriore pignone	1
55	117 TC 77999	Anello di rasamento Ø 80,1 x 90 x 0,7 porte posteriore pignone	1
55	117 TC 78000	Anello di rasamento Ø 80,1 x 90 x 0,6 porte posteriore pignone	1
55	117 TC 78001	Anello di rasamento Ø 80,1 x 90 x 0,5 porte posteriore pignone	1
55	117 TC 78002	Anello di rasamento Ø 80,1 x 90 x 0,4 porte posteriore pignone	1
55	117 TC 78003	Anello di rasamento Ø 80,1 x 90 x 0,3 porte posteriore pignone	1
55	117 TC 78004	Anello di rasamento Ø 80,1 x 90 x 0,15 porte posteriore pignone	1
56	117 TC 78005	Anello di rasamento Ø 80,1 x 90 x 0,1 porte posteriore pignone	1
57	117 TC 78009	Cuscinetto parte post. pignone	1
57	117 TC 78010	Rondella di rasamento Ø 70 x 89 x 1,4 per cuscinetto post. pignone	1
57	117 TC 78011	Rondella di rasamento Ø 70 x 89 x 1,3 per cuscinetto posteriore pignone	1
57	117 TC 78012	Rondella di rasamento Ø 70 x 89 x 1,2 per cuscinetto posteriore pignone	1
57	117 TC 78013	Rondella di rasamento Ø 70 x 89 x 1,1 per cuscinetto posteriore pignone	1
57	117 TC 78014	Rondella di rasamento Ø 70 x 89 x 0,9 per cuscinetto posteriore pignone	1
57	117 TC 78015	Rondella di rasamento Ø 70 x 89 x 0,8 per cuscinetto posteriore pignone	1
57	117 TC 78016	Rondella di rasamento Ø 70 x 89 x 0,7 per cuscinetto posteriore pignone	1
57	117 TC 78017	Rondella di rasamento Ø 70 x 89 x 0,6 per cuscinetto posteriore pignone	1
57	117 TC 78018	Rondella di rasamento Ø 70 x 89 x 0,5 per cuscinetto posteriore pignone	1
57	117 TC 78019	Rondella di rasamento Ø 70 x 89 x 0,3 per cuscinetto posteriore pignone	1
57	117 TC 78020	Rondella di rasamento Ø 70 x 89 x 0,15 per cuscinetto posteriore pignone	1
57	117 TC 78021	Rondella di rasamento Ø 70 x 89 x 0,1 per cuscinetto posteriore pignone	1
58	117 TC 78022	Dado fissaggio posteriore pignone	1