

TAVOLA 5 - RUOTISMI CAMBIO  
TABLE 5 - TRANSMISSION GEARS

TABLEAU 5 - ENGRANAGES DE LA BOÎTE  
TAFEL 5 - GETRIEBE INNENTEILE

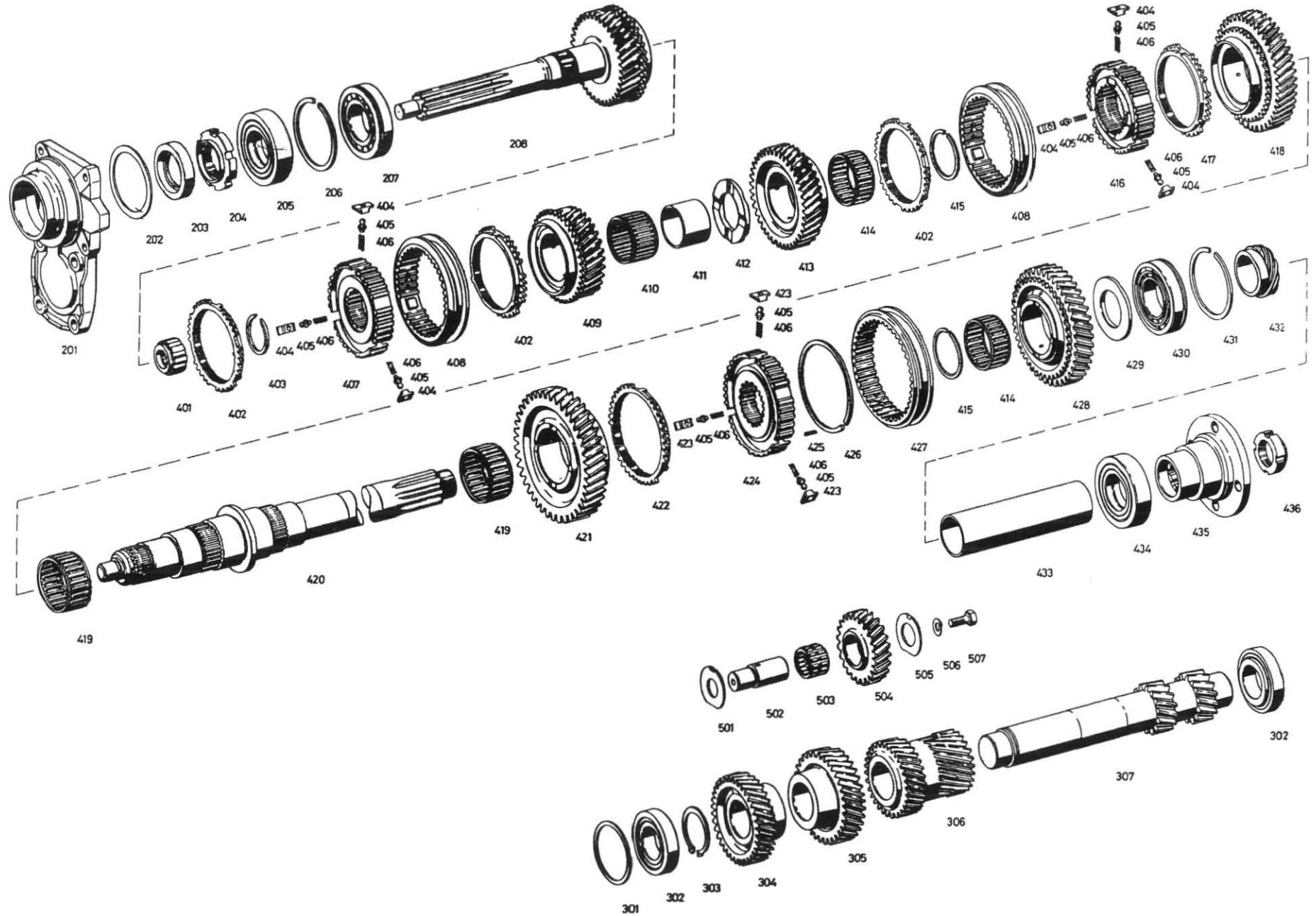

TAVOLA 5 - RUOTISMI CAMBIO  
TABLE 5 - TRANSMISSION GEARS

N. Fig.	N. d'ordinazione	DENOMINAZIONE	Quantità
201	TC. 78769	Supporto per anello tenuta olio	1
202	TC. 78770	Anello di rasamento H = 0,6	1
202	TC. 78771	Anello di rasamento H = 0,7	1
202	TC. 78772	Anello di rasamento H = 0,8	1
203	ANT. 81255	Anello tenuta olio $\varnothing$ 35 x 62 x 12	1
204	TC. 78773	Ghiera sull'albero presa continua	1
205	CSC. 81252	Cuscinetto a sfere $\varnothing$ 40 x 80 x 18	1
206	TC. 81253	Anello di fermo per cuscinetto	1
207	CSC. 81254	Cuscinetto a rulli $\varnothing$ 40 x 80 x 18	1
208	TC. 78774	Albero presa continua Z = 36 + Z = 35	1
401	GRL 81260	Gabbia a rulli $\varnothing$ 20 x 36 x 20	1
402	TC. 78775	Anello sincr. 3 <sup>a</sup> -4 <sup>a</sup> -5 <sup>a</sup> velocità	3
403	TC. 78776	Anello di fermo mozzo sincr. H = 2,5	1
403	TC. 78777	Anello di fermo mozzo sincr. H = 2,4	1
403	TC. 78778	Anello di fermo mozzo sincr. H = 2,3	1
404	TC. 78779	Tassello per sincr. 2 <sup>a</sup> 3 <sup>a</sup> 4 <sup>a</sup> 5 <sup>a</sup> velocità	6
405	TC. 78780	Perno sferico per detto	9
406	TC. 78781	Molla per sincronizzatore	9
407	TC. 78782	Mozzo per manicotto sincr. 4 <sup>a</sup> e 5 <sup>a</sup> velocità	1
408	TC. 78783	Manicotto per sincr. 2 <sup>a</sup> e 5 <sup>a</sup> velocità	2
301	TC. 78854	Anello di rasamento per CSC H = 2,6	1
301	TC. 78855	Anello di rasamento per CSC H = 2,55	1
301	TC. 78856	Anello di rasamento per CSC H = 2,5	1
301	TC. 78857	Anello di rasamento per CSC H = 2,45	1
301	TC. 78858	Anello di rasamento per CSC H = 2,4	1
301	TC. 78859	Anello di rasamento per CSC H = 2,35	1
301	TC. 78860	Anello di rasamento per CSC H = 2,3	1
301	TC. 78861	Anello di rasamento per CSC H = 2,25	1
301	TC. 78862	Anello di rasamento per CSC H = 2,2	1
301	TC. 78863	Anello di rasamento per CSC H = 2,15	1
301	TC. 78864	Anello di rasamento per CSC H = 2,1	1
301	TC. 78865	Anello di rasamento per CSC H = 2,05	1
301	TC. 78866	Anello di rasamento per CSC H = 2,0	1
302	CSC. 58937	Cuscinetto a rulli $\varnothing$ 35 x 72 x 18,25	2
303	TC. 78810	Anello d'arresto sull'albero H = 2,5	1
303	TC. 78811	Anello d'arresto sull'albero H = 2,4	1
303	TC. 78812	Anello d'arresto sull'albero H = 2,3	1
409	TC. 78784	Coppia ingr. 5 <sup>a</sup> velocità Z = 34 + Z = 37	1
410	TC. 81261	Gabbia a rullini $\varnothing$ 47 x 53 x 32 ingr. 5 <sup>a</sup> velocità	1
411	TC. 81263	Boccola per ingr. 5 <sup>a</sup> vel. $\varnothing$ 42 x 47 x 32	1
412	TC. 78785	Rondella di rasamento	1
413	TC. 78786	Insieme ingr. 2 <sup>a</sup> e 3 <sup>a</sup> velocità	1
414	TC. 81266	Gabbia a rull. per ingr. 3 <sup>a</sup> vel. e RM.	2
415	TC. 78787	Anello di fermo mozzo sincr. H = 2,5	2

TABLEAU 5 - ENGRANAGES DE LA BOÎTE  
TAFEL 5 - GETRIEBE INNENTEILE

N. Fig.	N. d'ordinazione	DENOMINAZIONE	Quantità
415	TC. 78788	Anello di fermo mozzo sincr. H = 2,4	2
416	TC. 78789	Mozzo per manicotto sincr. 2 <sup>a</sup> e 3 <sup>a</sup> velocità	1
417	TC. 78790	Anello sincronizzatore 2 <sup>a</sup> velocità	1
419	TC. 81267	Gabbia a rullini per ingr. 2 <sup>a</sup> e 1 <sup>a</sup> velocità	2
420	TC. 78791	Albero secondario	1
421	TC. 78792	Coppia ingr. 1 <sup>a</sup> vel. 1 <sup>a</sup> Z = 43 + Z = 14/14	1
422	TC. 78793	Anello sincronizzatore per 1 <sup>a</sup> velocità	1
423	TC. 78794	Tassello per sincronizzatore 1 <sup>a</sup> vel.	3
424	TC. 78795	Mozzo per manicotto sincr. 1 <sup>a</sup> vel.	1
425	TC. 78796	Grano $\varnothing$ 3 x 8 sul mozzo manicotto sincr.	1
426	TC. 78797	Anello di fermo sul mozzo manicotto sincr.	1
427	TC. 78798	Manicotto per sincr. 1 <sup>a</sup> vel. e RM.	1
428	TC. 78799	Ingranaggio RM, sull'albero sec. Z = 39	1
429	TC. 78000	Rondella di rasamento $\varnothing$ 49,5 x 70 x 40	1
430	CSC. 81254	Cuscinetto a rulli albero sec.	1
431	TC. 81253	Anello di fermo per detto	1
432	TC. 78801	Ingranaggio primario conta Km.	1
433	TC. 78802	Distanziale fra ingr. conta Km. e CSC	1
434	CSC. 81252	Cuscinetto a sfere per albero sec.	1
435	TC. 78803	Manicotto con flangia att. albero trasm.	1
436	TC. 78804	Ghiera per detto	1
501	TC. 78805	Anello di rasamento ingranaggio RM.	1
502	TC. 78806	Alberino per ingranaggio RM.	1
503	TC. 81268	Gabbia a rulli per ingranaggio RM.	1
504	TC. 78807	Ingranaggio retromarcia Z = 23	1
505	TC. 78808	Anello di rasamento ingranaggio RM.	1
506	TC. 78809	Rondella di sicurezza fiss. alb. RM.	1
507	BNT. 47015	Bullone $\varnothing$ 8 x 20 fissaggio alberino RM.	1
301	TC. 78849	Anello di rasamento CSC H = 2,9	1
301	TC. 78850	Anello di rasamento CSC H = 2,8	1
301	TC. 78851	Anello di rasamento CSC H = 2,75	1
301	TC. 78852	Anello di rasamento CSC H = 2,7	1
301	TC. 78853	Anello di rasamento CSC H = 2,65	1