

Tavola 13 - Ruotismi cambio
Table 13 - Transmission gears

Tableau 13 - Engrenages de la boîte
Tafel 13 - Getriebe Innenteile



Tavola 13 - Ruotismi cambio
Table 13 - Transmission gears

Tableau 13 - Engrenages de la boîte
Tafel 13 - Getriebe Innenteile

N. Fig.	N. d'ordinazione	DENOMINAZIONE	Quantità
201/a	TC 85775*	Guarnizione per coperchio	1
201	TC 78769	Supporto per anello tenuta olio	1
202	TC 78770	Anello di rasamento H=0,6	vari
202	TC 78771	Anello di rasamento H=0,7	vari
202	TC 78772	Anello di rasamento H=0,8	vari
203	ANT 81255	Anello tenuta olio Ø 35x62x12	1
204	TC 78773	Ghiera sull'albero presa continua	1
205	CSC 81252	Cuscinetto a sfere Ø40x80x18	1
206	TC 81253	Anello di fermo per cuscinetto	1
207	CSC 81254	Cuscinetto a rulli Ø 40x80x18	1
208	TC 78774	Albero presa continua Z=36 + Z=35	1
301	TC 78849	Anello di rasamento CSC H=2,9	1
301	TC 78850	Anello di rasamento CSC H= 2,8	1
301	TC 78851	Anello di rasamento CSC H= 2,75	1
301	TC 78852	Anello di rasamento CSC H=2,7	1
301	TC 78853	Anello di rasamento CSC H= 2,65	1
301	TC 78854	Anello di rasamento per CSC H=2,6	1
301	TC 78855	Anello di rasamento per CSC = 2,55	1
301	TC 78856	Anello di rasamento per CSC H=2,5	1
301	TC 78857	Anello di rasamento per CSC H=2,45	1
301	TC 78858	Anello di rasamento per CSC H= 2,4	1
301	TC 78859	Anello di rasamento per CSC H=2,35	1
301	TC 78860	Anello di rasamento per CSC H=2,3	1
301	TC 78861	Anello di rasamento per CSC H=2,25	1
301	TC 78862	Anello di rasamento per CSC H=2,2	1
301	TC 78863	Anello di rasamento per CSC H=2,15	1
301	TC 78864	Anello di rasamento per CSC H=2,1	1
301	TC 78865	Anello di rasamento per CSC H=2,05	1
301	TC 78866	Anello di rasamento per CSC H=2,0	1
302	CSC 58937	Cuscinetto a rulli Ø 35x72x18,25	2
303	TC 78810	Anello d'arresto sull'albero H=2,5	1
303	TC 78811	Anello d'arresto sull'albero H=2,4	1
303	TC 78812	Anello d'arresto sull'albero H=2,3	1
401	GRL 81260	Gabbia a rulli Ø 20x36x20	1
402	TC 78775	Anello sincr. 3 ^a -4 ^a -5 ^a velocità	3
403	TC 78776	Anello di fermo mozzo sicr. H= 2,5	1
403	TC 78777	Anello di fermo mozzo sincr. H= 2,4	1
403	TC 78778	Anello di fermo mozzo sincr. H= 2,3	1
404	TC 78779	Tassello per sincr. 2 ^a -3 ^a -4 ^a -5 ^a velocità	6
405	TC 78780	Perno sferico per detto	9
406	TC 78781	Molla per sincronizzatore	9
407	TC 78782	Mozzo per manicotto sincr. 4 ^a - e 5 ^a velocità	1
408	TC 78783	Manicotto per sincr. 2 ^a -5 ^a velocità	2
409	TC 78784	Coppia ingr. 5 ^a velocità Z= 34 + Z= 37	1
410	TC 81261	Gabbia a rullini Ø 47x53x32 ingr. 5 ^a velocità	1
411	TC 81263	Boccola per ingr. 5 ^a vel. Ø42x47x32	1
412	TC 78785	Rondella di rasamento	1
413	TC 78786	Insieme ingr. 2 ^a e 3 ^a velocità	1
414	TC 81266	Gabbia a rull. per ingr. 3 ^a vel. e RM.	2
415	TC 78787	Anello di fermo mozzo sincr. H= 2,5	2

N. Fig.	N. d'ordinazione	DENOMINAZIONE	Quantità
415	TC 78788	Anello di fermo mozzo sincr. H=2,4	2
416	TC 78789	Mozzo per manicotto sincr. 2 ^a e 3 ^a velocità	1
417	TC 78790	Anello sincronizzatore 2 ^a velocità	1
419	TC 81267	Gabbia a rullini per ingr. 2 ^a e 1 ^a velocità	2
420	TC 78791	Albero secondario	1
421	TC 78792	Coppia ingr. 1 ^a vel. 1 ^a Z= 43 + Z= 14/14	1
422	TC 78793	Anello sincronizzatore per 1 ^a velocità	1
423	TC 78794	Tassello per sincronizzatore 1 ^a vel.	3
424	TC 78795	Mozzo per manicotto sincr. 1 ^a vel.	1
425	TC 78796	Grano Ø 3x8 sul mozzo manicotto sincr.	1
426	TC 78797	Anello di fermo sul mozzo manicotto sincr.	1
427	TC 78798	Manicotto per sincr. 1 ^a vel. e RM.	1
428	TC 78799	Ingranaggio RM. sull'albero sec. Z=39	1
429	TC 78000	Rondella di rasamento Ø 49,5x70x40	1
430	CSC 81254	Cuscinetto a rulli albero sec.	1
431	TC 81253	Anello di fermo per detto	1
432	TC 78801	Ingranaggio primario conta km.	1
433	TC 90315	Distanziale fra ingr. conta km. e CSC	1
434	CSC 81252	Cuscinetto a sfere per albero sec.	1
435	TC 90328	Manicotto con flangia att. albero trasm.	1
436	BNT 65439*	Bullone fix flangia scorrevole Ø 12x1,25x45	1
501	TC 78805	Anello di rasamento ingranaggio RM.	1
502	TC 78806	Alberino per ingranaggio RM.	1
503	TC 81268	Gabbia a rulli per ingranaggio RM.	1
504	TC 78807	Ingranaggio retromarcia Z= 23	1
505	TC 78808	Anello di rasamento ingranaggio RM.	1
506	TC 78809	Rondella di sicurezza fiss. alb. RM.	1
507	BNT 47015	Bullone Ø 8x20 fissaggio alberino RM.	1
508	TC 90316*	Anellorasamento fix flangia scorrevole	1
509	TC 90327*	Scodellino ritegno olio sulla flangia	1

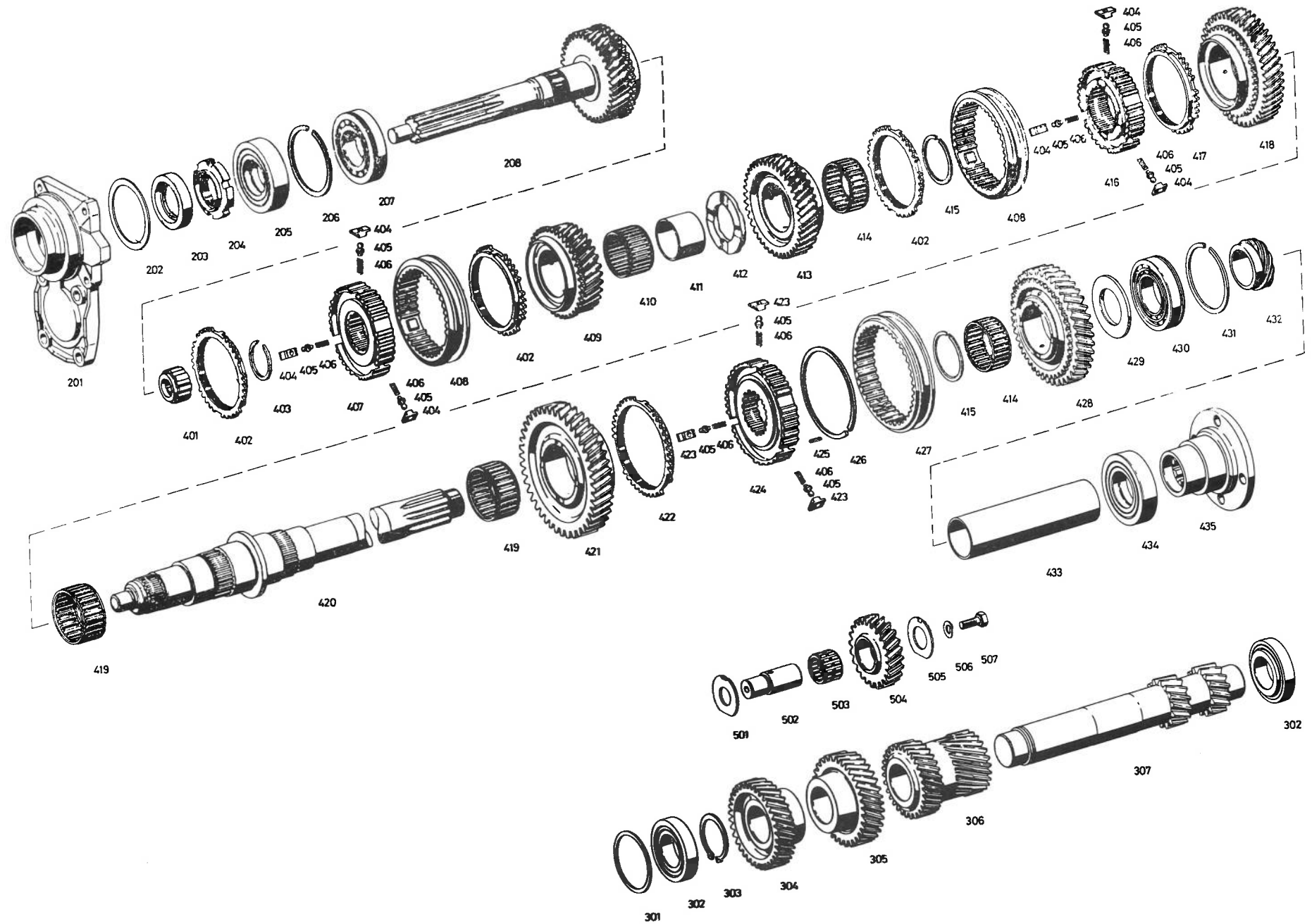
*N.B. Particolari non inclusi nella tavola.