

Tavola 20 - Sospensione posteriore  
Table 20 - Rear suspension

Tableau 20 - Suspension AR  
Tafel 20 - Hinteraufhängung

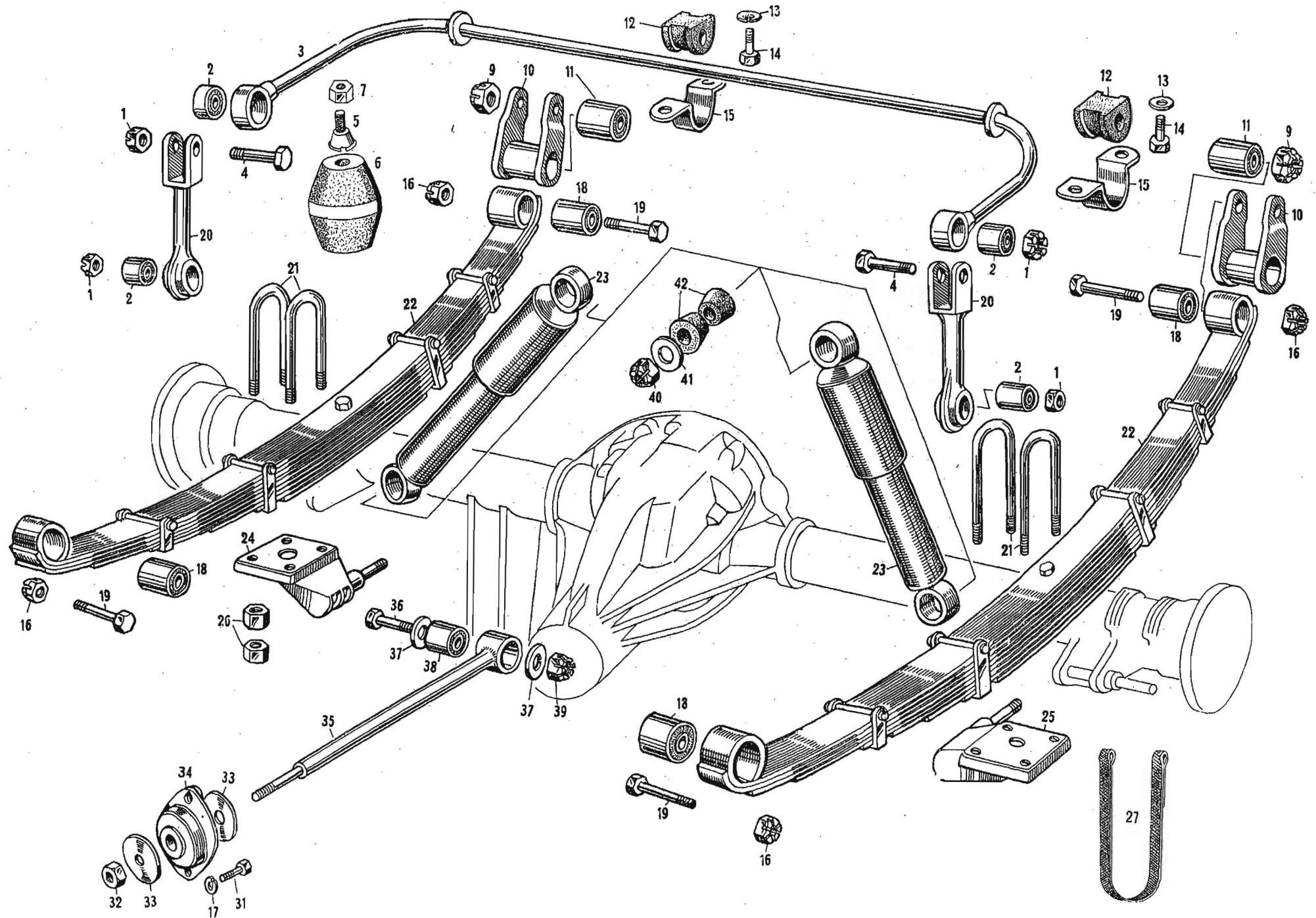

N. Fig.	N. di ordinazione	DENOMINAZIONE	Quantità
1	DCN 44858	Dado coronato Ø 12 x 1 fissaggio bielletta alla barra stabilizzatrice e alla piastra sostegno balestra . . . . .	4
2	SLN 34748	Supporto antivibratore sulla bielletta barra stabilizzatrice . . . . .	4
3	109 SP 57098	Barra stabilizzatrice posteriore fino al telaio coupé N° 522 e al telaio spyder 599 . . . . .	1
3	101/10 SP 58093	Barra stabilizzatrice posteriore dal telaio coupé N° 554 e del telaio spyder N° 601 . . . . .	1
4	BN 47451	Bullone Ø 12 x 1 x 37 fissaggio barra stabilizzatrice alla bielletta . . . . .	2
5	109 SP 54912	Perno tenuta tampone in gomma fine corsa superiore fisso al telaio coupé N° 552 telaio spyder N° 599 . . . . .	2
5	109/A SP 61568	Perno tenuta tampone in gomma dal telaio coupé N° 554 e dal telaio spyder N° 601 . . . . .	2
6	SLN 55028	Tampone in gomma per fine corsa superiore . . . . .	2
7	DNT 47024	Dado Ø 10 x 1,5 x 8 per detto . . . . .	2
9	DCNT 47106	Dado coronato Ø 18 x 1,5 fissaggio biscottino al telaio . . . . .	2
10	101 11537 47976	Biscottino completo per balestra x . . . . .	2
11	SLN 42573	Supporto antivibratore Ø 18 x 34 x 76 sul perno biscottino . . . . .	2
12	A6G54 12574 44118	Tassello elastico per supporto barra stabilizzatrice posteriore serve fino al telaio coupé N° 552 telaio spyder N° 599 . . . . .	2
12	109 SA 59732	Tassello elastico per supporto barra stabilizzatrice dal telaio coupé N° 554 e telaio spyder N° 601 . . . . .	2
13	RSN 33112	Rondella spaccata per bulloni fissaggio supporto barra stabilizzatrice posteriore . . . . .	4
14	BN 47333	Bullone Ø 10 x 1,5 per detto . . . . .	4
15	A6G54 12572 44117	Supporto tassello elastico barra stabilizzatrice posteriore . . . . .	2
16	DN 59392	Dado cromato Ø 14 x 1,5 x 8 fissaggio balestra . . . . .	4
17	RSN 32635	Rondella spaccata Ø 8 per bulloni fissaggio SLN puntone . . . . .	2
18	SLN 47969	Supporto antivibratore Ø 14 x 32 x 50 per balestra . . . . .	4
19	BN 59391	Bullone cromato Ø 14 x 1,5 x 75 fissaggio balestra . . . . .	4
20	109 SP 58131	Bielletta per barra stabilizzatrice posteriore fino al telaio coupé N° 552 e telaio spyder N° 599 . . . . .	2
20	101/10 SP 58092	Bielletta per barra stabilizzatrice dal telaio coupé N° 554 al telaio spyder N° 601 . . . . .	2
21	109 SP 60361	Cavallotto fissaggio piastra inferiore sostegno balestra, serve solo fino al telaio coupé N° 552 telaio spyder N° 599 . . . . .	4
21	101 11670 47979	Cavallotto fissaggio piastra inferiore sostegno balestra dal telaio coupé N° 554 telaio spyder N° 601 . . . . .	4
22	109 SP 59109	Molla a balestra . . . . .	2
23	101/7 12504 52078	Ammortizzatore posteriore . . . . .	2
24	109 SP 57100	Piastra destra fissaggio balestra e ammortizzatori. Serve fino al telaio coupé N° 552 telaio spyder N° 559 . . . . .	1
24	101 11589 47994	Piastra destra fissaggio balestra e ammortizzatori dal telaio coupé N° 554 telaio spyder N° 561 . . . . .	1

N. Fig.	N. di ordinazione	DENOMINAZIONE	Quantità
25	109 SP 57101	Piastra sinistra fissaggio balestra e ammortizzatori. Serve fino al telaio coupé N° 552 telaio spyder N° 559 . . . . .	1
25	10111590 47993	Piastra sinistra coupé N° 554 telaio spyder N° 601 . . . . .	1
26	DNT 47053	Dado Ø 10 x 1,5 fissaggio cavallotto alla piastra inferiore . . . . .	16
27	109 SP 55621	Bretella per scuotimento inferiore . . . . .	2
31	BNT 47015	Bullone Ø 8 x 1,25 x 20 fissaggio silentbloc puntone al telaio . . . . .	2
32	DST 48923	Dado stop Ø 10 x 1,5 per fissaggio puntone al silentbloc . . . . .	1
33	RN 49442	Rondella Ø 10 x 55 x 2,5 per detto . . . . .	2
34	SLN 49441	Supporto antivibratore sul tirante puntone reazione . . . . .	1
35	1012 1169B 49440	Puntone reazione scatola ponte posteriore . . . . .	1
36	BNT 59674	Bullone Ø 16 x 2 x 60 fissaggio puntone alla scatola ponte . . . . .	1
37	RNT 47091	Rondella Ø 16 x 30 x 3 per detto . . . . .	1
38	SLN 49449	Supporto antivibratore Ø 16 x 32 x 32 sulla boccola puntone reaz. . . . .	1
39	DST 55754	Dado stop Ø 16 x 2 tenuta puntone alla scatola ponte . . . . .	1
40	DCNT 47105	Dado coronato Ø 16 x 1,5 tenuta ammortizzatori sui perni . . . . .	4
41	RNT 47091	Rondella Ø 16 x 30 x 3 per detto . . . . .	4
42	GOM 52764	Gommino Ø 16 x 30 x 18 per ammortizzatori posteriori . . . . .	8